

# SON Schmidts Original Nabendynamo

## Gebruiksaanwijzing SON 28 / SON 28 disc

De Schmidt Original Nabendynamo SON 28 is toegelaten voor wielen met een diameter van 400-742 mm (16"-29").

De dynamo combineert qua functie, betrouwbaarheid en vormgeving ideaal met de Edelux LED koplamp. Andere kwaliteitskoplampen van andere fabrikanten kunnen ook gebruikt worden, zoals bv de Cyo van Busch & Müller. Deze koplampen hebben een geïntegreerde overspanningsbeveiliging, doorgaans aangegeven met het symbool  $\nabla$ . Halogeenkoplampen zonder overspanningsbeveiliging mogen niet gebruikt worden.

Het gebruik en het onderhoud van de SON dynamo is simpel, maar houdt U zich aan onderstaande aanwijzingen. Het inspaken in een wiel en het aanleggen van de bekabeling is daarentegen werk voor de vakman, zie de desbetreffende paragraaf.

### Inbouw van het voorwiel

De SON 28 is geschikt voor montage in voorvorken met 100 mm inbouwbreedte en 9 mm asdiameter. De elektrische aansluiting mag naar keuze links of rechts worden aangebracht.

De naafas wordt vastgezet met naar keuze een normale snelspanner of een bout met inbus of anti-diefstal kop. De spanas moet niet ingevet worden om het dichtsmen van de ventilatieboring te voorkomen. Raadpleeg verder de opgave van de fabrikant.

Gebruikt U de meegeleverde inbus spanas dan geldt:

**Vet de schroefdraad en de boutkop in, echter niet de as. Monteer de SON 28 met een aanhaalmoment van 6-8 Nm. Controleer het aanhaalmoment na de eerste 300 km.**

Als de as te los zit, zal de dynamo duidelijk hoorbaar rammelen in de vork. Controleer regelmatig of de snelspanas nog vast zit!

### Belangrijk

De open spanning en de piekspanning bij uitschakelen kan hoge waarden halen. Bij contact zijn schrikreacties en eventuele ongelukken niet uit te sluiten. Zorg dus altijd voor een deugdelijke isolatie, zeker als een losse schakelaar wordt gebruikt.

De poolgevoeligheid van de dynamo (de hoge en sterk variërende weerstand die u voelt als met de hand aan de as gedraaid wordt) is typisch voor een klauwenpoolgenerator en is geen indicatie voor lagerschade of een verkeerde afstelling.

Fietscomputers ed met draadloze verbindingen kunnen eventueel gestoord worden.

### Onderhoud

De dynamo is optimaal beschermd in de naaf, is onderhoudsvrij en heeft een zeer lange levensduur. Er zijn immers geen bewegende delen of overbrengingen. Wel dient de bekabeling regelmatig gecontroleerd te worden. Defecte isolatie kan door de hoge open spanning tot onaangename verrassingen leiden.

**Om indringen van water te voorkomen, mag de naaf niet met een harde straal (tuinslang, hogedrukspuit) afgespoten worden of worden ondergedompeld.**

De groefkogellagers in de naaf zijn voor hun levensduur gesmeerd en niet nastelbaar. Een klein beetje speling is bij dit type naaf normaal.

**De as is ook niet voorzien van schroefdraad en door afstelposingen raakt de dynamo defect.**

Laat bij problemen de rijwielhandelaar contact opnemen met de importeur. Voor garantieaanspraken (binnen 5 jaar na aanschaf) dient u het aankoopbewijs te kunnen overleggen!

### Schijfremversies SON 28 disc

De uitvoeringen voor 6-gaats remschijf of Shimano-center-lock® remschijf zijn bedoeld voor gebruik op de weg of in licht terrein. Bij 28"-velgen en kleine remschijven kan de afstand tussen spaken en remklauw soms te klein zijn. De uitvaleinden dienen een vormgesloten verbinding te geven zodat de naaf zich niet uit de vork kan werken.

### Montage van de koplamp

Als de koplamp reeds voorzien is van stekers voor de SON 28 is montage eenvoudig. Zet de verlichtingskabel vast langs de voorvork met kabelbinders en duw de stekers op de contactlippen van de dynamo (willekeurige volgorde) Laat onder voldoende ruimte om het wiel makkelijk uit te kunnen bouwen. Andere koplampen kunnen voorzien zijn van tweelingsnoer Knip de kabel op lengte af, splits de aders over 4 cm en verwijder 5 mm isolatie.

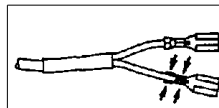

- Krimpkous over de splitsing schuiven
- Krimp met de connector tang de kabel vast, de eerste lippen zekeren de isolatie. Bij twijfel ev nasolderen

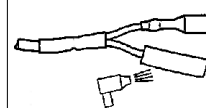

- Krimpkous over de stekers aanbrengen
- Iets vet in de stekers aanbrengen om montage te vergemakkelijken

### Aansluiten van het achterlicht

De SON 28 levert nominaal 3W, dus voor gebruik met koplamp en achterlicht. Bij gebruik zonder achterlicht wordt het volledige vermogen door de koplamp opgenomen, De Edelux koplamp kan daar tegen, raadpleeg bij andere LED lampen de fabrikant.

Wij raden derhalve aan ook een achterlicht aan te sluiten, bv een LED achterlicht met standlicht zoals de Toplight Line plus van Busch & Müller. Het achterlicht dient op de koplamp te worden aangesloten zodat ze samen aan en uit gaan. Het betrouwbaarst is bekabeling met de kant en klare coax kabel van Schmidt. Let er wel op dat de draden correct worden aangesloten: bij verwisselde draden ontstaat er met achterlichten met massaverbinding kortsluiting en zal geen van beide lampen branden. De dynamo zelf heeft geen verbinding met massa.

### Inspaken

De SON 28 is ontworpen voor normale tangentiale spaakpatronen. De flensdikte en de gatdiameter is afgestemd op hoogwaardige 2 mm (#14) spaken. Radiaal spaken is niet direct aan te bevelen (kan aanleiding geven tot extra trillingen) maar is wel toegestaan.

Raadpleeg om de spaaklengte te berekenen [www.nabendynamo.de](http://www.nabendynamo.de)

**De kunststof beschermtape op de middensectie dient als bescherming tegen krassen bij het wielvlechten. Verwijder de tape pas als het wiel klaar is.**

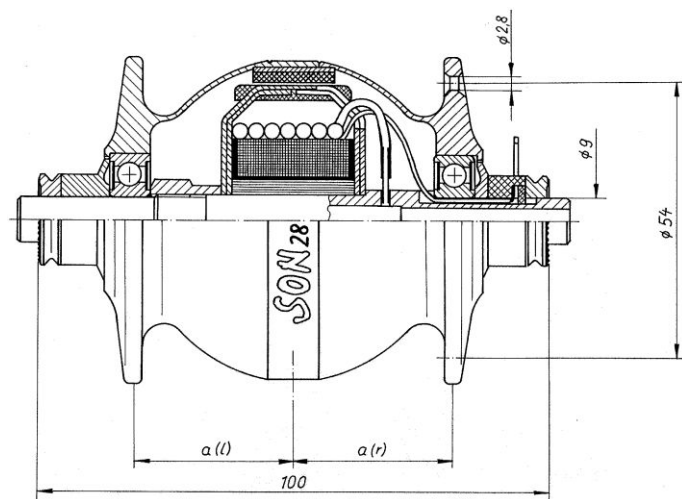

	non-disc	disc 6-gaats		disc center lock	
		links (l)	rechts (r)	links (l)	rechts (r)
Steekcirkel	54 mm	59 mm	54 mm	54 mm	54 mm
Afstand a flens - centerlijn	31 mm	22,5 mm	25 mm	23 mm	25 mm

### Fabrikant

Wilfried Schmidt Maschinenbau  
[www.nabendynamo.de](http://www.nabendynamo.de)